

SYSTEME DE NETTOYAGE AIRJET



ASPIRATEUR WX52

Le convoyeur pneumatique modèle WX52 permet de transporter les granulés de bois sur de longues distances et avec un débit de matériel jusqu' à 500kg/h.

- ⇒ IDEAL POUR ALIMENTER CHAUDIÈRES INDUSTRIELLES BIOMASSE
- ⇒ FONCTIONNEMENT AUTOMATIQUE
- ⇒ ADAPTABLE A' N'IMPORTE QUELLE INSTALLATION
- ⇒ COMMANDE À DISTANCE VIA LAN
- ⇒ PROTECTION DU MOTEUR AVEC UN DEMARRAGE DOUCE
- ⇒ FONCTIONNEMENT 24 HEURES SUR 24

Equipment standard

- ◇ Panneau de contrôle LCD
- ◇ Filtre à cartouche
- ◇ Capteur de niveau
- ◇ Soupape de décharge
- ◇ Cordon d'alimentation capteur de niveau de 20 mt

| MODELE | Unité de mesure | WX52 | WX52i |
|-----------------------------------|-----------------|-------------------------|----------------|
| Puissance électrique nominale | kW | 1,5 | 2,2 |
| Tension nominale | V | 380 (démarrage douce) | 220 (inverter) |
| Frequence nomianle | Hz | 50 | 50 |
| Capacité trémie interne | lt | 12 | |
| Depression max | Mbar | 250 | 275 |
| Type de filtre | / | Decolmatage automatique | |
| Alimentation Système de nettoyage | Aria | 6 bar | |
| Structure et enveloppe | Materiel | Acier | |
| Poids total | kg | 95 | 97 |
| Dimensions moteur | mm | 500x 500 x H 700 | |
| Tuyaux IN/OUT | mm | Ø 60 | |
| Dimensions trémie | mm | Ø 360 x H 1000 | |

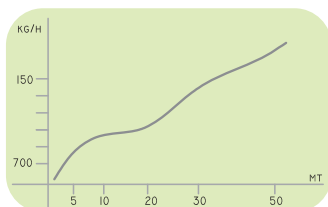
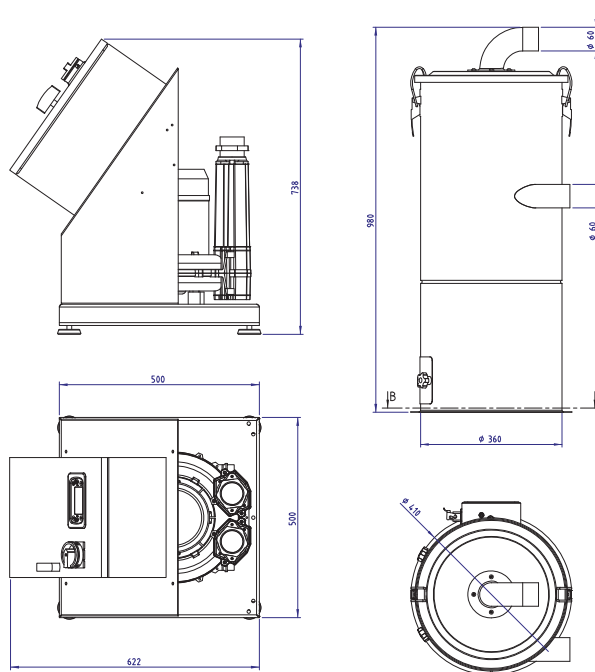

Accessoires

| | | |
|--|-----------------------------------|------------|
| | Kit de commande à distance LAN/3G | Article n° |
| | | KTE3G |

| | | |
|--|--|------------|
| | Selecteur automatique de prise produit | Article n° |
| | | SPAUT04 |

| | | |
|--|-------------------------------|------------|
| | Pre-séparateur mobil de 150lt | Article n° |
| | | PRC15 |

| | | |
|--|---------------------------|------------|
| | Raccord à compression Ø50 | Article n° |
| | | FS0002 |

| | | |
|--|-----------------------------------|------------|
| | Selecteur manuel de prise produit | Article n° |
| | | PR0013 |

| | | |
|--|----------------------|------------|
| | Trémie intermédiaire | Article n° |
| | | WX1005 |